



Atlanta

Bras de chargement marine

Le bras de chargement marine Atlanta sert au transfert des liquides et gaz depuis ou vers des navires-citernes maritimes ou fluviaux.

Ce bras de chargement marine dispose d'une construction de support indépendante équilibrée par un système de pantographe à câble avec 2 contrepoids séparés.

Caractéristiques

- Raccord tournant type « 4-2ST » (type « sandwich »)
- Construction de support indépendante en acier au carbone
- Tube produit en acier au carbone ou en acier inoxydable
- Équilibrage des bras intérieur et extérieur dans chaque position par 2 contrepoids séparés grâce au système de pantographe.
- Système de pantographe à câble léger et nécessitant peu d'entretien
- Remplacement facile des joints d'étanchéité sans démontage du bras de chargement ni équipement auxiliaire
- Entretien aisé du raccord tournant complet sans démontage du bras de chargement ni équipement auxiliaire
- Fonctionnement hydraulique
- Grand rayon d'action
- Poids mort restreint
- La construction de support indépendante garantit un diamètre nominal globalement identique sur l'ensemble du bras de chargement
- Livré avec roulements à billes indépendants
- Verrouillage hydraulique et mécanique du bras en position de parcage
- Convient aux produits chimiquement agressifs
- Utilisation à haute et basse température
- Utilisation à haute et basse pression
- Dimensions : 6" - 16" (DN 150 à DN 400)

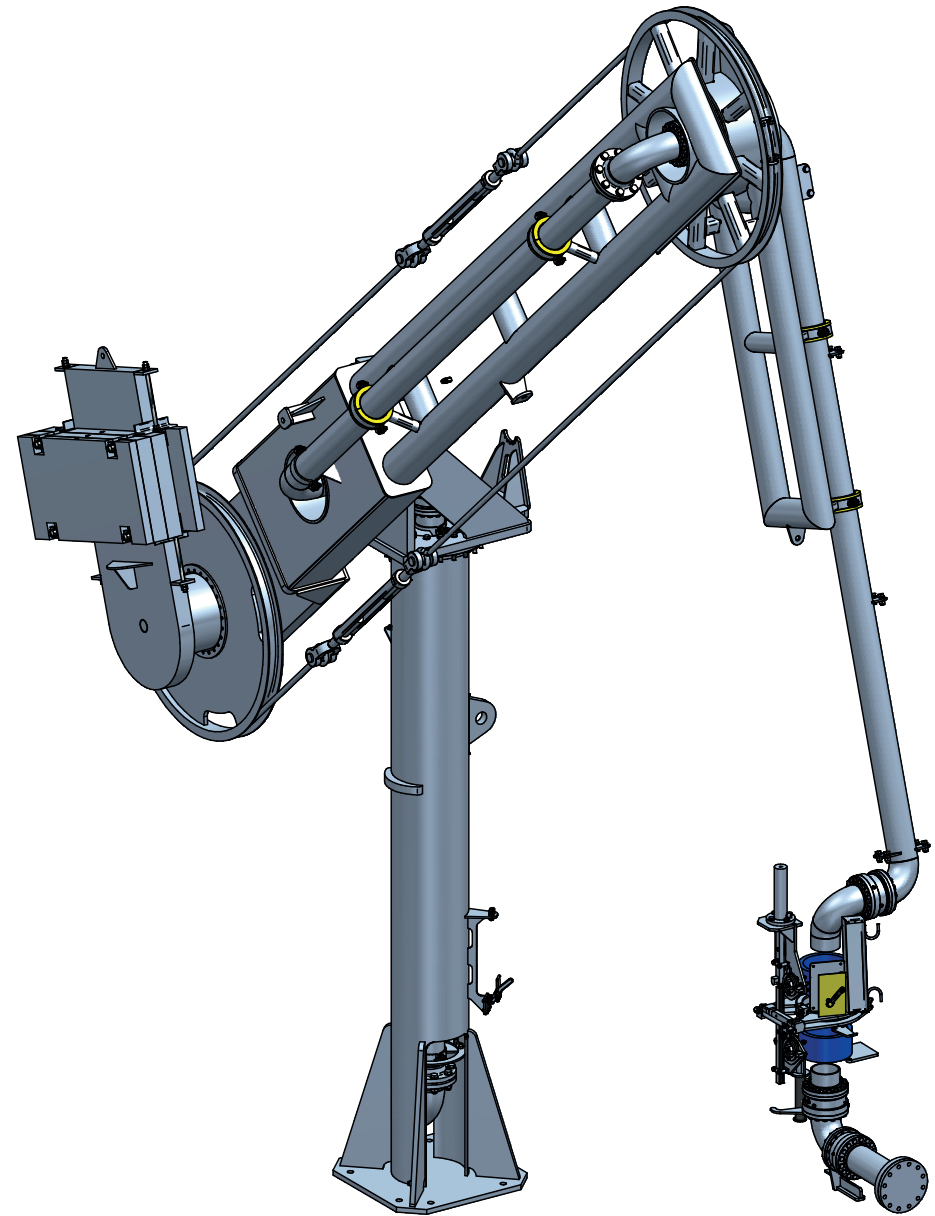

Wiese Europe bvba

Smederijstraat 16
2960 Brecht
Belgium

+32 3 633 16 10
info@wiese-europe.com
www.wiese-europe.com





Atlanta

Bras de chargement marine

Options

- Fonctionnement hydraulique
- QCDC (raccord à connexion-déconnexion rapide) manuel/ hydraulique
- Vanne d'arrêt manuelle/ hydraulique
- Bride d'isolation
- Dispositif anti-débordement
- Purge/drainage
- Raccord ERC (raccord de déverrouillage d'urgence)
- Ligne de retour vapeur combinée
- Télécommande radio
- Alarme de portée du système
- Traçage et/ou isolation
- Système de surveillance de position

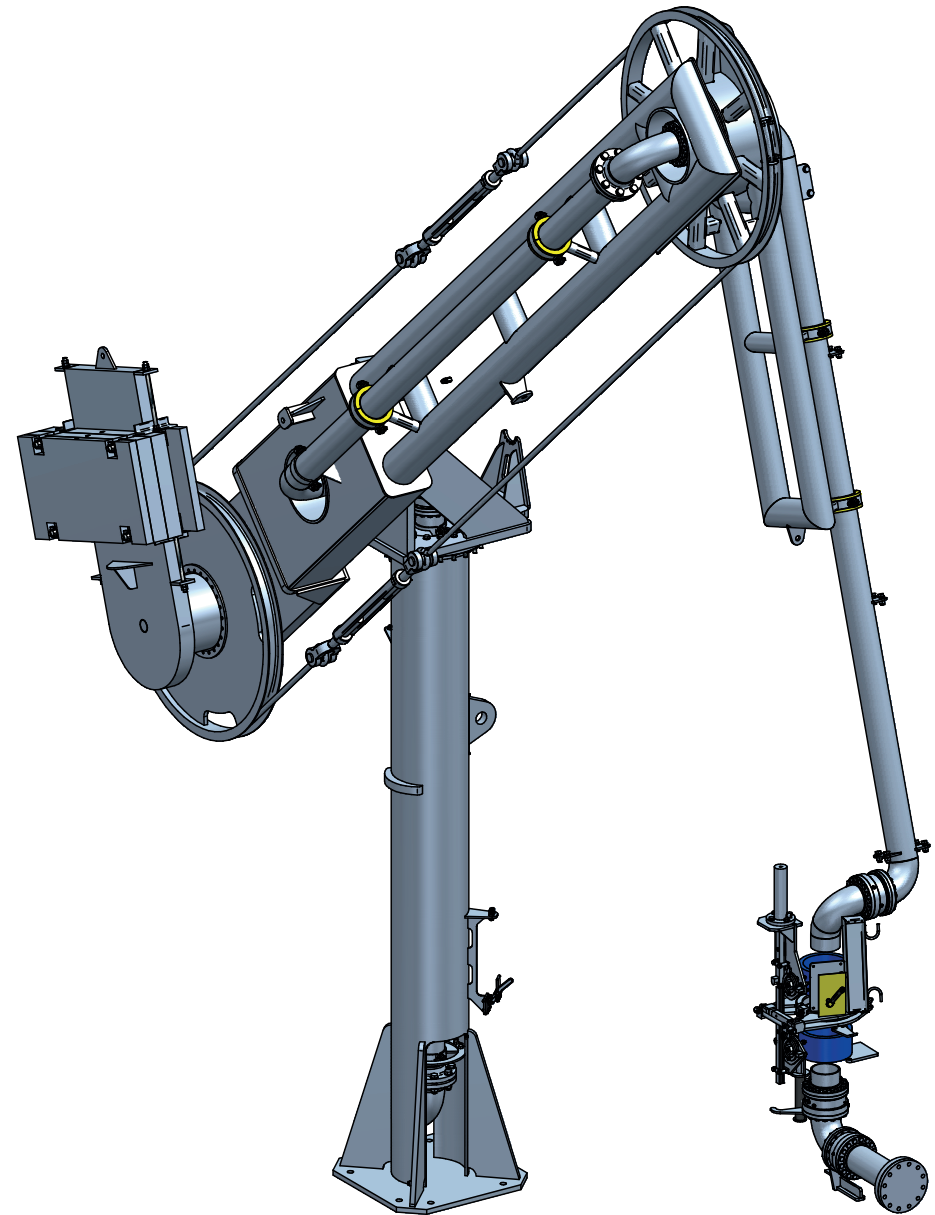

Wiese Europe bvba

Smederijstraat 16
2960 Brecht
Belgium

+32 3 633 16 10

info@wiese-europe.com
www.wiese-europe.com

